

# Czyszczenie codzienne

## SCHAERER COFFEE ART PLUS CS (z wylotem pary / dozownikiem proszku)

Czyszczenie codzienne należy wykonywać po pracy (po zrobieniu ostatniej kawy)



Proszę uważnie przeczytać informacje znajdujące się w instrukcji obsługi. Zawierają one ważne wskazówki dotyczące bezpieczeństwa, higieny, używania i konserwacji maszyny.



Podczas automatycznego czyszczenia nie wolno sięgać do wnętrza maszyny ani w miejsce wylotu napoju. Niebezpieczeństwo poparzenia!



- Nacisnąć przycisk  na ok. 5 sekund (patrz zdjęcie).
- Gdy pojawi się komunikat:

**program mycia  
opóżnij poj na fusy**

- Wyjąć w ciągu **5 sekund** pojemnik na wytłoczyny (fusy). Wyczyścić pojemnik.
- Wyczyścić **specjalnym** pędzlem (schaerer) komorę agregatu oraz agregat z resztek kawy.
- Włożyć pojemnik na wytłoczyny (fusy).

### Dla maszyny wyposażonej w dozownik proszku (czekolady)

- Gdy pojawi się komunikat:



**Upewnij się, czy  
mikser na miejscu**

- Sprawdzić czy jest włożony pojemnik miksera z wężykiem (patrz ostatni punkt Instrukcji Czyszczenia Dozownika Proszku)
- Nacisnąć przycisk  (patrz zdjęcie).



- Gdy pojawi się komunikat:



**program mycia  
wrzuc tabletkę**

- Otworzyć kłapkę wrzutni (patrz zdjęcie).
- W ciągu **15 sekund** wrzucić tabletkę czyszczącą i zamknąć kłapkę wrzutni.
- Jeżeli lampka przy przycisku  zacznie migać nacisnąć przycisk  (patrz punkt 1).



- Jeżeli pojawi się komunikat:

**program mycia  
plukanie gor. woda**

- oraz zacznie migać lampka przy przycisku  podstawić pod wylotem pary (jeżeli maszyna jest wyposażona w wylot pary) pusty pojemnik (patrz zdjęcie) oraz nacisnąć przycisk .
- Jeżeli w/w komunikat nie pojawi się przejść do punktu 4.



Uwaga gorąca para ! Z pojemnika może się przelewać woda..



- Jeżeli od ostatniego czyszczenia nie został wykonany żaden produkt mleczny komunikaty w punkcie 4(poniżej), 5, 6 nie pojawią się, w takim przypadku należy przejść do punktu 7.
- Gdy pojawi się komunikat:

**program mycia  
środek czystosci**

- Wyjąć z lodówki maszyny pojemnik na mleko i umyć go pod bieżącą wodą.
- Włożyć do pojemnika służącego do czyszczenia środek czyszczący.

### Dozowanie:

Woda: dodawana przez maszynę !  
Środek czyszczący: 100 ml  
(patrz etykieta środka czyszczącego)



- Wstawić pojemnik z środkiem czyszczącym do lodówki maszyny **1**
- Włożyć wężyk zasysania mleka do pojemnika **2**.
- Zostawić otwarte drzwiczki lodówki.
- Nacisnąć przycisk  (patrz pkt 1)
- Trwa czyszczenie systemu mlecznego (Czas trwania: patrz wyświetlacz).
- Gdy pojawi się komunikat:

**usun  
środek czystosci**

- Wyjąć pojemnik służący do czyszczenia **1** z lodówki maszyny i opłukać go pod bieżącą wodą.
- Nacisnąć przycisk  (patrz pkt 1)



- Gdy pojawi się komunikat:

**system mleka  
włącz wylacz**

- Jeżeli maszyna będzie wyłączona (na noc) po zakończeniu czyszczenia nacisnąć przycisk **(wylacz)** w celu wyłączenia systemu mlecznego.
- Jeżeli maszyna będzie pracowała po zakończeniu czyszczenia nacisnąć przycisk **(włącz)** (patrz zdjęcie) w celu włączenia systemu mlecznego.

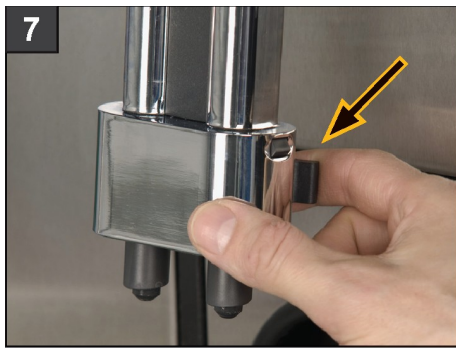

- Gdy pojawi się komunikat:

**wybor produktu**  
 12:00      01.01.2011

- Zdemontować wylewkę kawy. W tym celu należy nacisnąć przycisk z tyłu za wylotem i pociągnąć wylewkę w dół (patrz zdjęcie).
- Odłączyć wężyk zasysania mleka od wylewki.

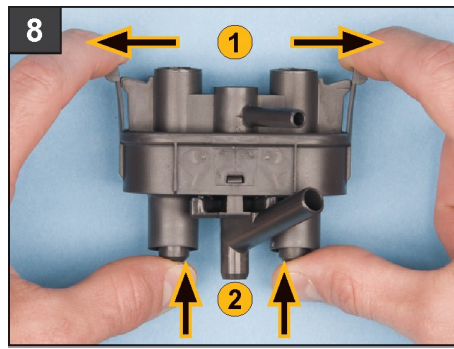

- Rozdzielić górną i dolną część wylewki (patrz na zdjęcie). W tym celu należy odchylić zewnętrzne zaczepy ① naciskać na wewnętrzną część wylewki ②



**NIE STOSOWAĆ ŚRODKÓW SZORUJĄCYCH**

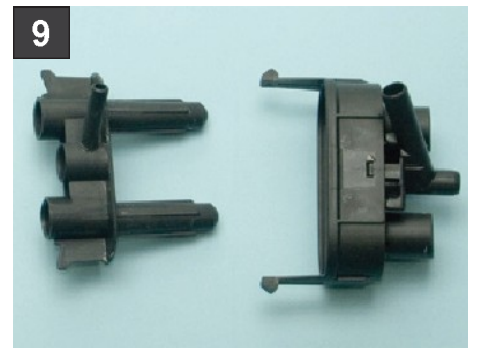

- Obie części wylewki włożyć na min. 30 minut (Wskazane jest pozostawienie na całą noc) do roztworu: **500ml gorącej wody** (wrzątek) oraz **25ml środka czyszczącego**.
- Obie części wyczyścić z osadu mleka pod bieżącą ciepłą wodą używając miękkich szcetek oraz gąbki. **Nie szorować!**
- Jeżeli osady mleka nie można łatwo usunąć bez szorowania **ponownie włożyć** do roztworu: **500ml gorącej wody** (wrzątek) oraz **25ml środka czyszczącego**.



- Wyczyścić kratkę ściekową pod ciepłą bieżącą wodą.
- Wyczyścić tackę ściekową przy pomocy gąbki lub wilgotnej szmatki.
- Włożyć z powrotem do maszyny kratkę ściekową.
- Oczyszczyć powierzchnie zewnętrzne przy pomocy wilgotnej szmatki lub ręczników papierowych.

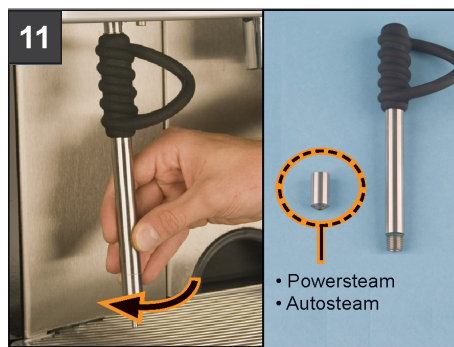

Uwaga, rurka pary może być gorąca !

**Dla maszyny wyposażonej w wylot pary:**

- Wykręcić rurkę pary obracając ją w kierunku zgodnym z ruchem wskazówek zegara (patrz zdjęcie).
- Wykręcić końcówkę (dyszę) rurki pary.
- Obie części włożyć na min. 10 minut do roztworu: **500ml gorącej wody** (wrzątek) oraz **50ml środka czyszczącego**.
- Obie części wyczyścić z osadu mleka pod bieżącą ciepłą wodą przy pomocy odpowiednich szcetek pozwalających wyczyszczenie wszystkich otworów.



**Dla maszyny wyposażonej w wylot pary :**

- W maszynie wyposażonej w czujnik temperatury pary (patrz zdjęcie) wyczyścić metalowy pręt (patrz zdjęcie) przy pomocy wilgotnej szmatki.
- Zamontować (wkręcić) rurkę pary z końcówką (dyszą) do maszyny.
- Około pięciu razy na krótko uruchomić wydawanie pary, aby usunąć pozostałości środka czyszczącego.