

# INSTRUKCJA

obsługi  
i konserwacji

**Plus4You**  
ekspres do kawy



Zamówienia produktów:  
**801-673-150**  
**501-673-150**

Serwis:  
**58-679-49-29**  
**801-567-890**



Plus4You



EKSPRES DO KAWY  
Instrukcja obsługi i konserwacji dla UŻYTKOWNIKA



Język polski

## Spis treści

1. Wskazówki .....	84	10. Przygotowywanie napojów .....	93
1.1. Uważna lektura .....	84	10.1 Przygotowywanie kawy.....	93
1.2. Jak stosować niniejszą instrukcję.....	84	10.2 Podawanie gorącej wody w trybie manualnym .....	93
1.3. Ogólne wskazówki .....	84	10.3 Podawanie pary.....	93
1.4. Gwarancja.....	85	11. Automatyczny generator pary.....	94
1.5. Symbole .....	85	11.1 Opis .....	94
2. Wstęp.....	86	11.2 Działanie automatycznego generatora pary .....	95
3. Wskazówki dla instalatora .....	86	11.3 Funkcja podgrzewania.....	95
3.1 Zasilanie.....	86	11.4 Funkcja manualnego podawania pary .....	95
3.2 Stosowany materiał.....	86	11.5 Automatyczne czyszczenie dyszy generatora pary .....	95
3.3 Przyłącza wody .....	86	12. Oszczędzanie energii .....	96
3.4 Aktywacja urządzenia .....	86	13. Odczyt danych i programowanie .....	97
3.5 Konserwacja i naprawy .....	87	13.1 Tryb odczytu danych i programowania .....	97
4. Dane techniczne .....	87	13.2 Licznik.....	97
5. Opis urządzenia .....	88	13.3 Ustawienie ciśnienia roboczego bojlera.....	98
5.1. Opis.....	88	13.4 Ustawianie podgrzewacza filiżanek .....	98
5.2. Przyciski wyboru kawy i herbaty.....	89	13.5 Ustawianie daty i zegara.....	99
5.3. Przyciski wyświetlacza i przyciski nawigacyjne ..	89	14. Osprzęt.....	99
5.4. Przyciski automatycznego generatora pary .....	89	14.1 Zmiękcacz.....	99
6. Przygotowanie urządzenia .....	89	14.2 Dysza spieniacza mleka .....	100
6.1. Przygotowanie urządzenia .....	89	14.3 Zaparacz cappuccino .....	101
6.2. Mielenie i dozowanie kawy.....	89	15. Płukanie układów wylotowych .....	102
7. Włączanie i wyłączanie .....	90	16. Przeglądy i czyszczenie.....	102
7.1. Włączanie .....	90	16.1 Przeglądy i konserwacja .....	102
7.2. Wyłączanie urządzenia .....	90	16.2 Czyszczenie .....	103
8. Przygotowanie.....	91	16.3 Zaprogramowane wezwanie Obsługi Klienta.....	104
8.1 Wymiana wody.....	91	16.4 Kontrola stanu zużycia aparatu mielącego .....	105
8.2 Podgrzewacz filiżanek.....	91	17. Porady związane z przygotowywaniem pysznej kawy .....	105
8.3 Oświetlenie obszaru wylotowego .....	91	18. Lista zagrożeń .....	106
8.4 Kratka na filiżanki .....	91	19. Wskazania wyświetlacza .....	107
9. Programowanie dozowania .....	92		
9.1 Programowanie ilości kawy .....	92		
9.2 Programowanie ilości gorącej wody .....	92		

## 1. Wskazówki

### 1.1. Uważna lektura

Przed użyciem urządzenia należy dokładnie przeczytać każdą część niniejszej instrukcji.

Nabyli Państwo ekspres do kawy zaprojektowany oraz wyprodukowany zgodnie z innowacyjnymi metodami i technologiami, gwarantującymi Państwu długoterminową jakość i niezawodność.

Niniejsza instrukcja umożliwi Państwu zdobycie informacji na temat zalet produktu, oferowanych Państwu po wyborze naszej marki. W instrukcji znajdują Państwo wszelkie wskazówki związane z optymalnym wykorzystaniem urządzenia i utrzymaniem jego wydajności oraz informacje na temat działań podejmowanych w przypadku problemów.

Prosimy o staranne przechowywanie niniejszej instrukcji w bezpiecznym miejscu. Jeśli instrukcja Państwu zaginie, proszę zwrócić się do producenta o wydanie egzemplarza zastępczego. Korzystając z okazji, serdecznie Państwa pozdrawiamy.

### ŻYCZYMY MIŁEJ LEKTURY I... PYSZNEJ KAWY

### 1.2. Jak stosować niniejszą instrukcję

Producent zastrzega sobie prawo do udoskonalania i modyfikacji produktu. Zapewniamy, że niniejsza instrukcja została sporządzona z aktualnym dla momentu wprowadzenia produktu na rynek stanem wiedzy technicznej.

Przy tej okazji prosimy szanownych Klientów o informowanie nas o ewentualnych propozycjach związanych z udoskonalaniem produktu lub niniejszej instrukcji obsługi.

### 1.3. Ogólne wskazówki

- Po rozpakowaniu urządzenia należy się upewnić, że urządzenie zostało dostarczone w odpowiednim stanie. W przypadku wątpliwości nie uruchamiać urządzenia i skontaktować się ze sprzedawcą.
- Opakowanie przechowywać w miejscu niedostępnym dla dzieci, gdyż stanowi ono potencjalne źródło zagrożeń. Opakowanie należy przechowywać do momentu upływu terminu ważności gwarancji.
- Przed uruchomieniem urządzenia sprawdzić, czy napięcie sieciowe zgadza się z danymi z tabliczki znamionowej urządzenia.
- Instalacja urządzenia musi zostać przeprowadzona przy zachowaniu obowiązujących norm

przez wykwalifikowany i przeszkolony personel fachowy. Niewłaściwa instalacja może stanowić zagrożenie dla ludzi, zwierząt lub skutkować uszkodzeniem przedmiotów.

- Absolutne bezpieczeństwo urządzenia może być zagwarantowane jedynie wtedy, gdy zostanie ono podłączone do sprawnej i uziemionej instalacji, a podłączenie zostanie wykonane w zgodzie z obowiązującymi przepisami bezpieczeństwa. Instalacja elektryczna musi być wyposażona w odpowiedni włącznik różnicowoprądowy (zabezpieczenie) 30 mA. Duże znaczenie ma weryfikacja tych wymagań. W razie wątpliwości należy zlecić fachowemu personelowi staranną kontrolę instalacji. Za szkody powstałe w wyniku wadliwej instalacji producent nie ponosi odpowiedzialności.
- Podczas instalacji urządzenia personel techniczny musi zamontować ogólny włącznik bezpieczeństwa zgodny z obowiązującymi przepisami bezpieczeństwa. Musi on się znajdować w odstępnie 3 mm od otworów styków lub nad nimi.
- Nie zaleca się stosowania przedłużaczy lub adapterów elektrycznych z wieloma gniazdami wejściowymi. Jeśli ich użycie okaże się konieczne, należy stosować tylko adaptery pojedyncze lub z wieloma gniazdami, które spełniają wymogi obowiązujących przepisów bezpieczeństwa. Nigdy nie należy przekraczać wartości wyrażonej w kW podanej na pojedynczym adapterze, na przedłużaczu i dla mocy maksymalnej.
- Urządzenie może być stosowane jedynie zgodnie z przeznaczeniem. Każde inne zastosowanie będzie traktowane jako użycie niezgodne, a zatem niebezpieczne. Producent nie ponosi odpowiedzialności za szkody powstałe w wyniku złego lub nieprawidłowego stosowania urządzenia.
- Korzystanie z każdego urządzenia elektrycznego musi odbywać się przy zachowaniu kilku zasad bezpiecznego zachowania:
  - nie dotykać urządzenia mokrymi lub wilgotnymi dłońmi lub stopami;
  - nie używać urządzenia boso;
  - w pomieszczeniu użytkowanym jako łazienka lub prysznic nie wolno stosować kabli przedłużających;
  - nie ciągnąć za kabel podczas wyciągania wtyczki z gniazdka;
  - nie poddawać urządzenia oddziaływaniu czynników atmosferycznych (deszcz, słońce itp.) i nie ustawiać urządzenia w strefach, w których używany jest strumień wody.

- zwracać uwagę, aby urządzenie nie było obsługiwane przez dzieci lub osoby niezdolne do jego obsługi.
- nie zaglądać do wnętrza urządzenia.
- nie polewać urządzenia płynami.
- Skontrolować, czy urządzenie jest eksploatowane w dostatecznie oświetlonym, wentylowanym i czystym pomieszczeniu.
- Nie wolno zastawiać drogi do urządzenia i włącznika głównego, tak by użytkownik w razie potrzeby miał możliwość swobodnego dostępu oraz natychmiastowego opuszczenia strefy urządzenia.
- Nie czyścić urządzenia bezpośrednim strumieniem wody. Codzienne czyszczenie musi odbywać się zgodnie z treścią niniejszej instrukcji.
- Przed wykonywaniem wszelkich prac związanych z konserwacją należy odłączyć urządzenie od sieci za pomocą włącznika głównego.
- Podczas wykonywania codziennych prac związanych z czyszczeniem urządzenia prosimy o przestrzeganie zasad podanych w niniejszej instrukcji.
- W przypadku uszkodzenia lub usterki należy natychmiast wyłączyć urządzenie. Nie podejmować napraw, lecz wezwać wykwalifikowanego serwisanta.
- Ewentualna naprawa może być przeprowadzana jedynie przez firmę producenta lub autoryzowany Punkt Obsługi Klienta, przy czym stosowane mogą być jedynie oryginalne części zamienne. Nieprzestrzeganie powyższego zapisu może doprowadzić do poważnego uszkodzenia urządzenia oraz do unieważnienia gwarancji.
- Wewnątrz urządzenia znajduje się ogniwo litowe, które zapobiega utracie danych urządzenia.
- Kabel zasilający nie może być wymieniany przez użytkownika. W przypadku uszkodzenia kabla zasilającego urządzenie należy wyłączyć i zwrócić się do Obsługi Klienta.
- Jeśli urządzenie ma nie być już używane, zaleca się odłączenie go od sieci oraz jego odwodnienie przez personel techniczny.
- Aby zagwarantować wydajność i prawidłową pracę urządzenia, konieczne jest przestrzeganie wskazówek producenta i zlecenie przeprowadzania prac serwisowych oraz kontrolowania zabezpieczeń przez wykwalifikowany personel techniczny.
- Nie wkładać dłoni i innych części ciała pod wyloty pary, wody i mleka. Para lub woda wydostające się z dysz mogą spowodować oparzenia.
- Podczas eksploatacji urządzenia uchwytu filtra, dysze parowe i wodne nagrzewają się do wysokich temperatur. W związku z tym należy ich dotykać ostrożnie i jedynie w przewidzianych do tego miejscach.
- Filiżanki muszą zostać starannie osuszone, zanim zostaną odstawione w miejscu na nie przeznaczonym.
- Na miejscu odkładczym podgrzewacza na filiżanki można ustawiać jedynie naczynia należące do urządzenia. Zabrania się ustawiania w tym obszarze innych przedmiotów.
- Urządzenie może być obsługiwane przez dzieci w wieku powyżej 8 lat oraz osoby o ograniczonych możliwościach fizycznych, sensorycznych i mentalnych lub nie posiadające odpowiedniego doświadczenia i wiedzy, pod warunkiem że odbywa się to pod odpowiednim nadzorem i że zostały właściwie przeszkolone w zakresie bezpiecznej eksploatacji urządzenia.
- Zabrania się dzieciom zabawy urządzeniem.
- Czynności związane z czyszczeniem i konserwacją urządzenia muszą być wykonywane przez użytkownika. Nie mogą one być wykonywane przez dzieci.
- Ekspres do kawy należy eksploatować w temperaturze pomiędzy 5°C a 40°C.
- Nieuzasadniona ingerencja w dany element urządzenia powoduje unieważnienie gwarancji.

#### 1.4. Gwarancja

15 miesięcy na wszystkie części poza podzespołami elektrycznymi i elektronicznymi oraz częściami podlegającymi normalnemu zużyciu.

#### 1.5. Symbole ze wskazówkami



Ten symbol oznacza, że instrukcje, których on dotyczy, muszą być ściśle przestrzegane, aby uniknąć uszkodzeń urządzenia lub wypadków.

Ten symbol przekazuje dalsze informacje na temat eksploatacji urządzenia i jego części.

## 2. Wstęp

Niniejszy produkt został wyprodukowany w zgodzie z dyrektywami, regulacjami i normami wspólnotowymi, wymienionymi w deklaracji zgodności CE, która została dołączona do urządzenia.

Ekspres do kawy jest przeznaczony wyłącznie do profesjonalnego przygotowywania napojów gorących, takich jak herbata, kawa cappuccino, kawa według różnych metod przyrządzania (kawa rozcieńczona, kawa mocna, espresso itp.).

Poniżej znajdują Państwo instrukcje dotyczące prawidłowej eksploatacji urządzenia.

Użytkownik musi zostać poddany odpowiedniemu szkoleniu, aby mógł prawidłowo obsługiwać urządzenie.

Ponadto nie zalecamy podejmowania żadnych czynności, które mogłyby wpłynąć na zmianę lub pogorszenie działania urządzenia. **W MOMENCIE, GDY URZĄDZENIE JEST WŁĄCZONE W BOJLERZE ZNAJDUJE SIĘ PARA WODNA ORAZ GORĄCA WODA POD CIŚNIENIEM.**

Prace związane z instalacją i serwisem urządzenia mogą być wykonywane jedynie przez wykwalifikowany personel. Kwalifikacje można zdobyć poprzez udział w specjalnych kursach organizowanych przez producenta.

Prace związane z instalacją i serwisem urządzenia muszą być wykonywane przez wykwalifikowany personel techniczny, dysponujący odpowiednią wiedzą oraz potrafiący obsługiwać urządzenie, w szczególności w zakresie BHP.

## 3. Wskazówki dla instalatora

### 3.1 Zasilanie

Urządzenie musi być zasilane wodą, która jest przydatna do spożycia przez człowieka zgodnie z lokalnie obowiązującymi postanowieniami. Właściciel/operator instalacji musi potwierdzić instalatorowi, że woda spełnia wymogi ww. przepisów.

### 3.2 Stosowany materiał

Podczas instalacji należy wykorzystywać dostarczone z urządzeniem komponenty i materiały. W przypadku użycia innych części instalator ma za zadanie sprawdzić, czy nadają się one do kontaktu z wodą przydatną do spożycia przez człowieka.

### 3.3 Przyłącza wody

Instalator jest zobowiązany dokonać przyłączenia do instalacji wody, przy uwzględnieniu zgodności z obowiązującymi przepisami BHP oraz bezpieczeństwem hydraulicznym w odniesieniu do przepisów ochrony środowiska.

### 3.4 Aktywacja urządzenia

Po zainstalowaniu urządzenie musi zostać włączone, ustawione na nominalne warunki robocze i przez 30 minut być utrzymane w stanie gotowości eksploatacyjnej; Następnie należy wyłączyć urządzenie i całkowicie spuścić wodę z obiegu, aby usunąć ewentualne zanieczyszczenia początkowe; Następnie urządzenie ponownie napełnić i ustawić nominalne parametry eksploatacyjne; Po osiągnięciu statusu „gotowy do eksploatacji” należy podjąć następujące kroki:

- 1) Dla każdego rodzaju kawy przeprowadzić cykl podawania, tak by ze zbiorników na wodę całkowicie została upuszczona woda.

- 2) Całą ilość wody z bojlera upuścić poprzez kolejne uruchomienie odpowiednich dysz. Jeśli jest więcej wylotów, rozdzielić daną ilość na liczbę poszczególnych układów wylotowych.
- 3) Upuścić parę przez co najmniej 1 minutę z każdego punktu wylotowego.

### 3.5 Konserwacja i naprawy

Po pracach związanych z serwisem lub naprawą zastosowane części muszą zagwarantować spełnianie wymogów BHP, które były przewidziane dla urządzenia od początku jego eksploatacji. Tak się dzieje w przypadku zastosowania oryginalnych części zamiennych.

Po naprawie lub wymianie elementów, które mają kontakt ze środkami spożywczymi, należy

przeprowadzić płukanie, podobne jak w przypadku pierwszej instalacji urządzenia.

Czyszczenie nie może być przeprowadzane przez dzieci bez odpowiedniego nadzoru.

### 4. Dane techniczne

Dane techniczne zebrane w poniższej tabeli są identyczne z danymi na tabliczce znamionowej znajdującej się na frontowej stronie urządzenia.

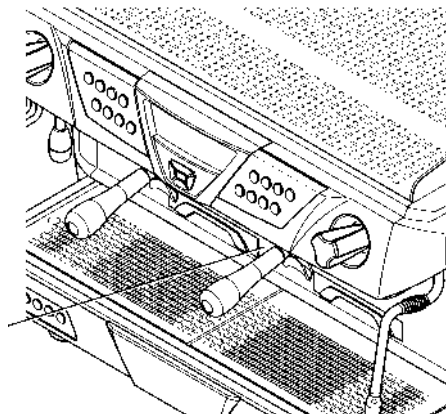

znamionowa

		2Gr		3Gr		4Gr	
Napięcie zasilające	V	230 / 400	240 / 415	230 / 400	240 / 415	230 / 400	240 / 415
Moc całkowita	W	4.400	4.700	5.500	6.100	7.100	7.700
Moc układu	W	150x2	165x2	150x3	165x3	150x4	165x4
Moc układu podgrzewającego wodę na kawę	W	1.000x2	1.090x2	1.000x3	1.090x3	1.000x4	1.090x4
Moc bojlera parowego	W	3.000	3.270	3.000	3.270	5.000	5.445
Pojemność bojlera parowego	l / UK gal	8 / 1,76		13 / 2,86		13 / 2,86	
Pojemność bojlera z wodą na kawę	l / UK gal	(1,2 / 0,26)x2		(1,2 / 0,26)x3		(1,2 / 0,26)x4	
Szerokość	mm / in	830 / 32,7		1070 / 42,1		1310 / 51,8	
Głębokość	mm / in	580 / 22,8		580 / 22,8		580 / 22,8	
Wysokość	mm / in	575 / 22,6		575 / 22,6		575 / 22,6	
Masa netto	kg / lb	74 / 163		94 / 207		110 / 243	
Warunki robocze	°C / °F	5-40 / 41-104					

Tabela dane techniczne

## 5. Opis urządzenia

### 5.1. Opis

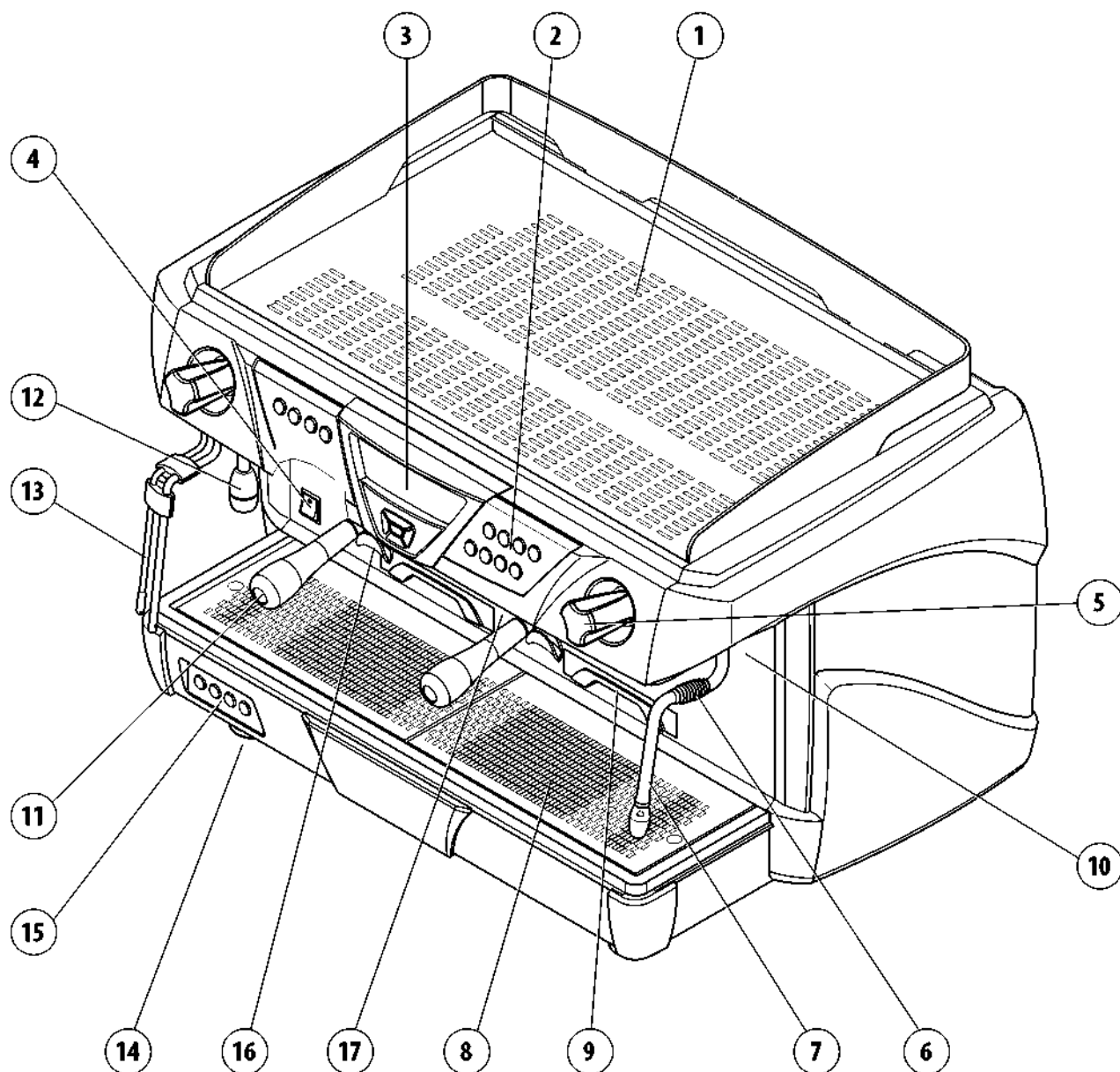

1. Miejsce na filiżanki na podgrzewaczu filiżanek
2. Przyciski wyboru kawy i herbaty
3. Przyciski wyświetlacza i przyciski nawigacyjne
4. Włącznik do ustawiania urządzenia
5. Pokrętko regulacji pary
6. Gumowe zabezpieczenie przed oparzeniem.
7. Dysza parowa
8. Miseczka wychwytowa i kratka okapowa miejsca na filiżanki
9. Wyjmowana kratka na filiżanki

10. Regulator powietrza automatycznego generatora pary.
11. Uchwyt filtra
12. Dysza gorącej wody
13. Dysza automatycznego generatora pary (opcja).
14. Regulowana stopka
15. Panel obsługowy automatycznego generatora pary (opcja).
16. Dzióbki wylotowe.
17. 17. Oświetlenie obszaru wylotowego

## 5.2. Przyciski wyboru kawy i herbaty

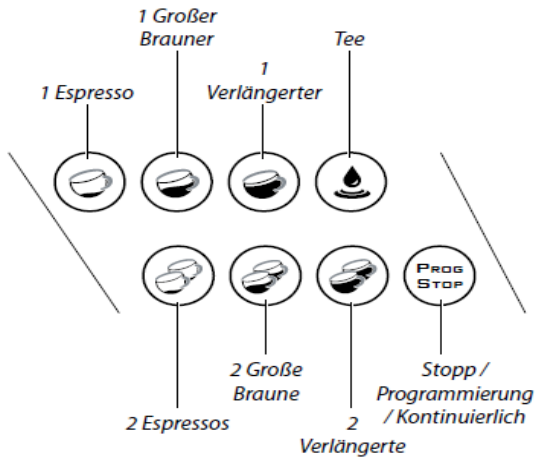

1 kawa espresso	1 kawa espresso
1 kawa czarna duża	1 kawa czarna duża
1 kawa rozcieńczona	1 kawa rozcieńczona
Herbata	Herbata
2 kawy espresso	2 kawy espresso
2 kawy czarne duże	2 kawy czarne duże
2 kawy rozcieńczone	2 kawy rozcieńczone
Stop / Programowanie / Tryb ciągły	Stop / Programowanie / Tryb ciągły

## 5.3 Przyciski wyświetlacza i przyciski nawigacyjne

Wilgotność powietrza w pomieszczeniu

Godzina

Natychmiastowy pobór mocy

Data

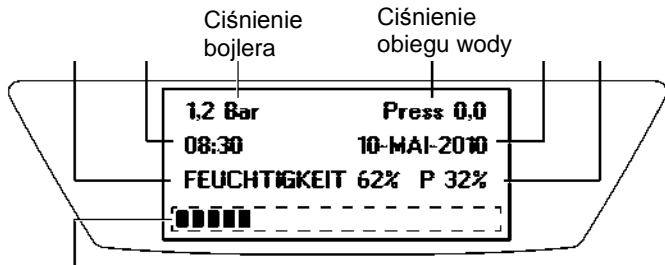

Pobór mocy

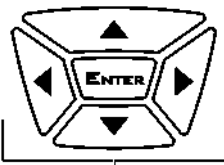

Pobór mocy

Przycisk nawigacyjny

## 5.4 Przyciski automatycznego generatora pary

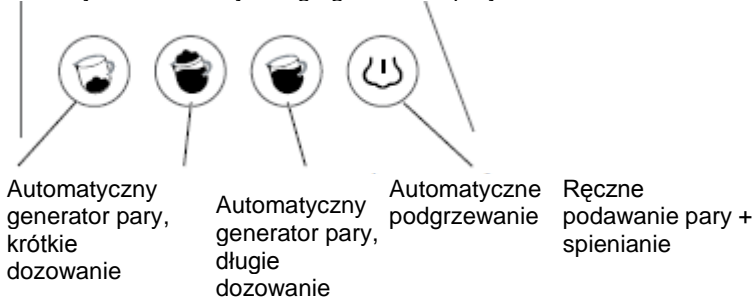

Automatyczny generator pary, krótkie dozowanie

Automatyczny generator pary, długie dozowanie

Automatyczne podgrzewanie

Ręczne podawanie pary + spienianie

## 6. Przygotowanie

### 6.1. Przygotowanie urządzenia

Przygotowanie urządzenia oraz jego podłączanie musi być realizowane przez fachowy personel techniczny. Instalator musi postępować zgodnie ze wskazówkami z rozdz. „Wskazówki dla instalatora”.



Uruchomienie urządzenia w przypadku, gdy instalacja nie będzie przeprowadzona przez fachowy personel, może doprowadzić do poważnych uszkodzeń urządzenia.

Urządzenie musi być idealnie wypoziomowane.

### 6.2. Mielenie i dozowanie kawy

Układ dozowania i mielenia ustawić w wygodnym miejscu obok urządzenia.

Mielenie i dozowanie kawy muszą być przeprowadzane zgodnie ze wskazówkami producenta układu mieląco-dozującego.

Aby zapewnić wysoką jakość kawy espresso, należy postępować zgodnie z poniższymi zaleceniami:

- Nie jest zalecane gromadzenie dużych zapasów ziaren kawy. Należy przestrzegać daty przydatności do spożycia podanej przez producenta.
- Mieścić ilość kawy, jaka zostanie spożyta; przygotować ilość zawartą w dozowniku i w miarę możliwości zużyć w ciągu dnia;
- Nie kupować już zmielonej kawy, gdyż bardzo szybko wietrzeje. W miarę potrzeb kupować małe opakowania próżniowe.

Napełnić filtr jedną porcją zmielonej kawy (ok. 6–7 g) i docisnąć praską; założyć filtr w układzie elementów wylotowych.

Aby uniknąć przedwczesnego zużycia uszczelki, oczyścić krawędź filtra przed zamontowaniem uchwytu na filtr w układ elementów wylotowych. Nie napinać zbyt mocno układu filtra w jednostce wylotowej urządzenia.

## 7. Włączanie i wyłączanie

### 7.1. Włączanie

Po podłączeniu instalacji wodnej i elektrycznej przez wykwalifikowany personel należy się upewnić, że wanienska wychwytywa została odpowiednio podłączona pod kratką okapową na filizanki (8) do odpływu.

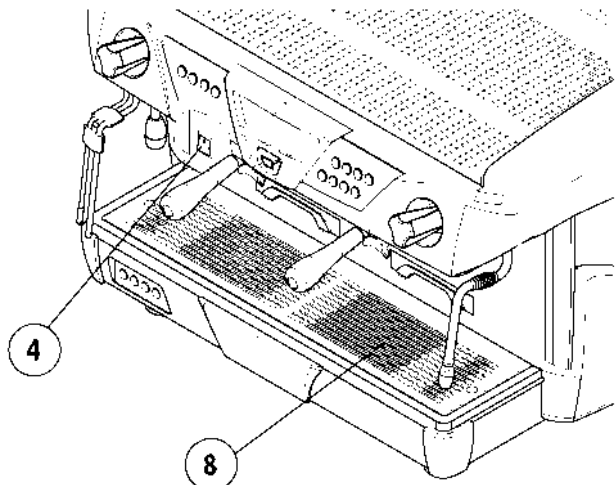

Sprawdzić, czy wszystkie zaworki pary są pozamykane. Włączyć urządzenie za pomocą włącznika głównego (4) i postępować zgodnie ze wskazówkami prezentowanymi na wyświetlaczu:

Po włączeniu urządzenie przeprowadza próby funkcyjne i wysyła odpowiednie informacje do zainstalowanego oprogramowania:

- XX.XX.XXXX: Data opracowania
- RY: Numer rewizji

Jeśli wynik testu brzmi „O.K.”, urządzenie jest w pełni gotowe do eksploatacji.

W przypadku rozbieżności należy skontaktować się z Technicznym Punktem Obsługi Klienta.

W momencie uruchomienia urządzenie aktywuje pompę elektryczną. Zaczyna się napełnianie bojlera roboczego i podgrzewacza wody na kawę (w ilości odpowiadającej zainstalowanym w urządzeniu układom wylotowym).

```
FUNKTIONSTEST
DELN XX.XX.XXXX RY
D.Board Z.ZZ
```

```
TESTERGEBNIS
-O.K.-
```

```
0,0 Bar      Press 0,0
08:30       10-MAI-2010
          FULLEN
          KAFFEEWASSER
```

Aby ewentualnie odpowietrzyć podgrzewacz, aktywowane są elektroawory na układach wylotowych. Z dysz każdego układu wylotowego upuszczana będzie przez 10 sekund woda i para.

Po podgrzaniu elementów układów wylotowych (ok. 10 minut), którego zakończenie zostanie zasygnalizowane zniknięciem komunikatu „**PROSZE CZEKAĆ**”, można wybrać kawę. Aby możliwe było podawanie gorącej wody i pary, należy odczekać do całkowitego podgrzania się bojlera roboczego.

Podczas fazy nagrzewania bojlera roboczego (od 95°C do 98°C) urządzenie podejmuje krótkie cykle podawania wody i pary.

Podawanie pary i gorącej wody, a co za tym idzie eksploatacja urządzenia, jest możliwa dopiero wtedy, gdy ciśnienie osiągnie wartość 0,6 bar.

```
0,0 Bar      Press 0,0
08:30       10-MAI-2010
          ACHTUNG
          AUSLAUF WASSER/DAMPF
```

```
0,0 Bar      Press 0,0
          BITTE WARTEN
          FEUCHTIGKEIT 62% P 32%
          ██████████
```

```
0,0 Bar      Press 0,0
          AUSLAUF DAMPF
          FEUCHTIGKEIT 62% P 32%
          ██████████
```

```
0,0 Bar      Press 0,0
08:30       10-MAI-2010
          FEUCHTIGKEIT 62% P 32%
          ████████
```

Aby zredukować ryzyko poparzenia, nie należy podczas podgrzewania urządzenia zbliżać dłoni w pobliżu dyszy gorącej wody, dyszy parowej i innych elementów układu wylotowego urządzenia.



- Przed włączeniem urządzenia, po zainstalowaniu filtra, uruchomić na kilka sekund urządzenia wylotowe na sucho, aby upuścić powietrze znajdujące się ewentualnie w obwodzie i aby możliwe było zakończenie podgrzania układu urządzeń wylotowych.



### 7.2. Wyłączenie urządzenia

Wyłączenia urządzenia stosować włącznik główny (4).

## 8. Przygotowanie urządzenia

### 8.1 Wymiana wody

Jeśli urządzenie jest wyłączone na dłużej niż tydzień, należy całkowicie wymienić wodę we wszystkich obwodach. W tym celu należy postępować zgodnie ze wskazówkami podanymi w rozdz. „Aktywacja urządzenia”.

### 8.2 Podgrzewacz filiżanek

Filiżanki przeznaczone do podgrzania ustawić na przeznaczony do tego celu powierzchni (1).

Aby włączyć podgrzewacz filiżanek, należy wcisnąć przycisk (▲); w pierwszym wierszu wyświetlacza pojawi się po prawej stronie gwiazdka, oznaczająca status podgrzewacza filiżanek ON.

Aby wyłączyć podgrzewacz, ponownie wcisnąć przycisk (▲); gwiazdka wówczas zniknie. Aby zmienić temperaturę podgrzewacza, należy postępować zgodnie ze wskazówkami z rozdziału 13.

Podgrzewacz filiżanek ON/OFF

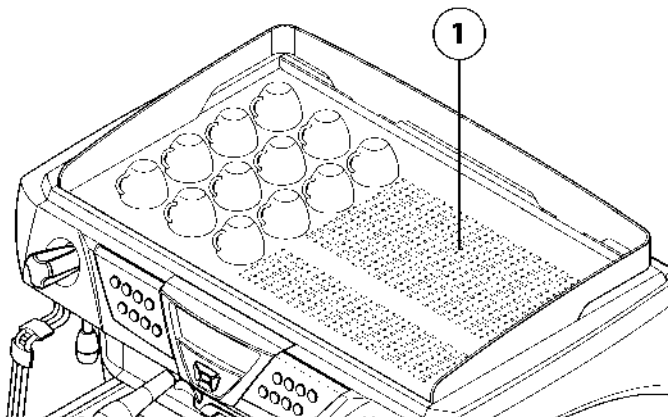
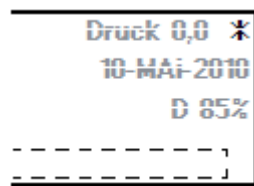
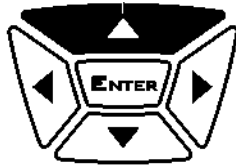

Ze względów bezpieczeństwa zaleca się, aby nie kłaść na podgrzewacz filiżanek (1) ręczników lub innych przedmiotów.

Jeśli podgrzewacz filiżanek w menu Ustawienia został ustawiony na temperaturę poniżej 70°, pozostanie on wyłączony również wtedy, gdy ustawi się go na ON (symbol \* na wyświetlaczu).

### 8.3 Oświetlenie obszaru wylotowego

W celu włączenia lub wyłączenia oświetlenia obszaru roboczego urządzenia należy wcisnąć przycisk (▼)



ON/OFF Oświetlenie

### 8.4 Kratka na filiżanki

Jeśli stosowane są filiżanki o różnych wysokościach, można użyć schowanej kratki (9), należącej do wyposażenia urządzenia. Aby zastosować wyciąganą kratkę, należy ją wyciągnąć z uchwytu i umieścić na miejscu, tak aby była stabilnie zamocowana. Gdy kratka nie będzie już potrzebna, wsunąć ją w kierunku urządzenia, aby ponownie znalazła się w swoim uchwycie.

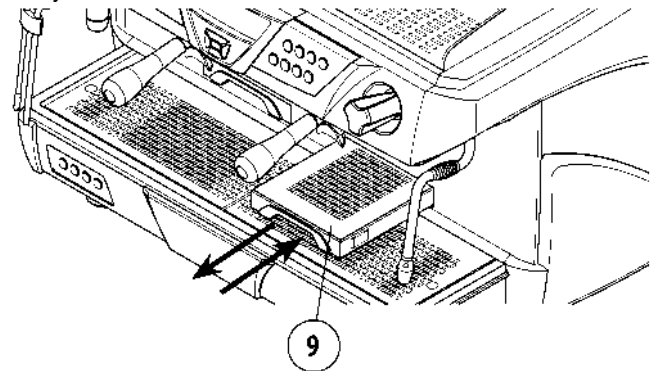

## 9. Programowanie dozowania

### 9.1 Programowanie ilości kawy

Aby zaprogramować przyciski związane z daną ilością kawy, należy postępować w następujący sposób:

- Wcisnąć na 5 sekund przycisk „PROG/STOP”: przycisk „PROG/STOP” zacznie migać i włączą się wszystkie przyciski, które będą mogły być zaprogramowane.
- Napełnić filtr jedną porcją zmielonej kawy i docisnąć praską;
- Zamocować uchwyt filtra w obszarze wylotowym;
- Ustawić filiżankę pod dzióbkiem wylotowym (16);
- Wcisnąć żądany przycisk ilości (przykład „1 kawa espresso”).
- Poza kontrolką LED, która jest właśnie programowana, pozostałe LED-y się wyłącza.
- W celu potwierdzenia ilości odczekać proces podawania i ponownie wcisnąć przycisk wskazujący ilość (2) lub przycisk „PROG/STOP”;
- Powtórzyć opisane czynności dla innych przycisków wskazujących ilości.
- Po zakończeniu programowania, aby na życzenie opuścić tryb programowania ilości, wcisnąć przycisk „PROG/STOP”.

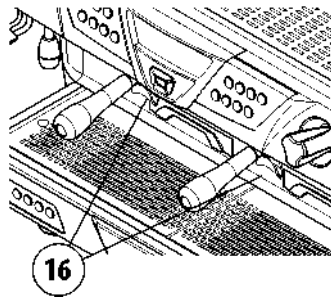

●  
i  
Gdy upłyne 30 sekund bez ponownego wciśnięcia któregoś z przycisków, urządzenie automatycznie opuści tryb programowania ilości.

●  
i  
Programowanie każdej ilości musi być przeprowadzone ze świeżo zmieloną kawą, a nie z kawą już wcześniej używaną.

●  
i  
Można równocześnie zaprogramować wszystkie grupy przycisków urządzenia, uruchamiając jedynie lewą grupę przycisków. Aby uzyskać różne porcje na różnych jednostkach wylotowych urządzenia, najpierw należy zaprogramować lewą stronę.

### 9.2 Programowanie ilości gorącej wody

Aby zaprogramować przycisk podawania gorącej wody, należy postępować w następujący sposób

- Ustawić filiżankę pod dyszą gorącej wody (12);
- Wcisnąć przycisk „PROG/STOP” po lewej stronie i poczekać do momentu zapalenia się wszystkich kontrolki LED przycisków ilościowych;
- Wcisnąć przycisk automatycznego podawania

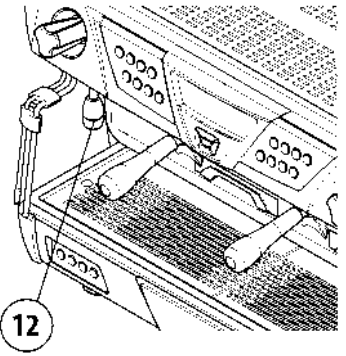

gorącej wody 

- Po przekroczeniu żądanej ilości dla potwierdzenia wcisnąć

ponownie  przycisk automatycznego podawania gorącej wody.

- Na zakończenie programowania wcisnąć przycisk „PROG/STOP”.

●  
i  
Przycisk herbaty znajduje się na wszystkich grupach przycisków. Można je programować osobno i za pomocą każdego przycisku może być podawana różna ilość napoju.

●  
i  
Model 4GR jest wyposażony w 2 dysze gorącej wody. 2 grupy przycisków po lewej stronie dotyczą lewej dyszy gorącej wody, a 2 grupy przycisków z prawej strony - dyszy po prawej stronie.

## 10. Przygotowywanie napojów

### 10.1 Przygotowywanie kawy

- Napełnić filtr jedną porcją zmielonej kawy i docisnąć praską;
- Zamocować uchwyt filtra w obszarze wylotowym;
- Ustawić filiżankę pod dzióbkiem wylotowym (16);
- Wcisnąć żądany przycisk z daną ilością (wcisnąć np. „7 kaw espresso” i odczekać, aż kawa zostanie podana (wyłączenie wybranym przyciskiem).
- W celu wcześniejszego przerwania podawania kawy ponownie wcisnąć przycisk podawania lub przycisk „PROG/STOP”.

! Podczas procesu podawania kawy nie usuwać uchwytu filtra z układu elementów wylotowych.

### 10.2 Podawanie gorącej wody

- Ustawić filiżankę pod dyszą gorącej wody (12).
- Wcisnąć przycisk automatycznego podawania gorącej wody



i odczekać cykl podawania wody.

- Aby proces przerwać, ponownie wcisnąć przycisk gorącej wody



i Gdy urządzenie jest wystudzone (ciśnienie poniżej 0,6 bar), nie działa podawanie gorącej wody. Aby zmienić temperaturę podawanej gorącej wody, należy wezwać Techniczną Obsługę Klienta.

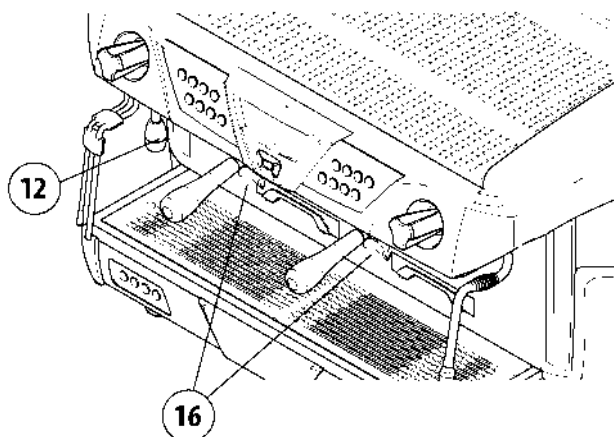

### 10.3 Podawanie pary

Zanurzyć dyszę parową w płynie i obrócić pokrętkę (5) przeciwnie do ruchu wskazówek zegara: ilość pary wydostającej się z dyszy (7) odpowiada stopniowi otwarcia zaworka.

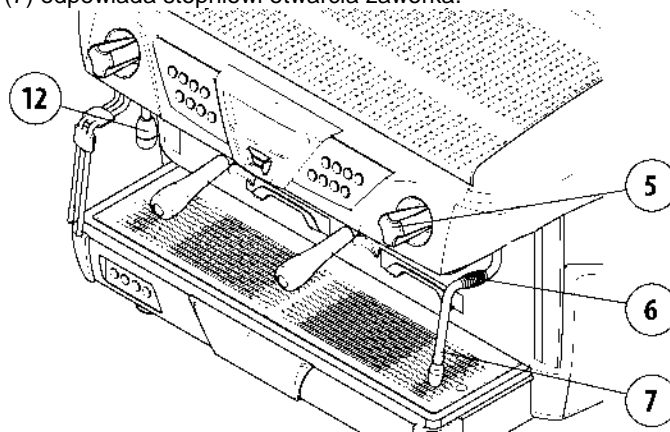

! Ostrożnie poruszać gumową elementem chroniącym przed oparzeniami (6), nigdy nie dotykać dyszy parowej (7) i dyszy gorącej wody (12): kontakt z parą lub gorącą wodą może być niebezpieczny dla osób lub zwierząt, a także powodować szkody materialnych.

! Dyszę parową pozostawiać w mleku jedynie na czas potrzebnego podgrzewania.

! Korzystanie z dyszy parowej musi być zawsze poprzedzone 2-sekundowym upustem kondensatu.

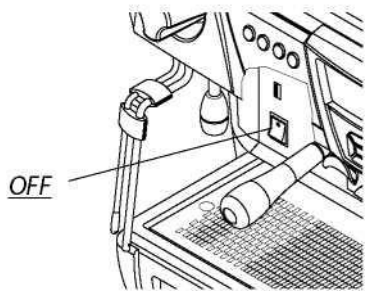

**!**  
 ● NIE OTWIERAĆ ZAWORKA PARY, W MOMENCIE GDY DYSZA PAROWA JEST ZANURZONA W MLEKU I GDY URZĄDZENIE JEST WYŁĄCZONE.

**!**  
 ● Aby utrzymać optymalną gotowość końcówek dysz parowych, zaleca się na zakończenie każdego użytkowania przeprowadzenie krótkiego cyklu „na sucho”. Końcówki czyścić ściereczką zwilżoną letnią wodą. W przypadku użytkowania dysz należy zachować szczególne środki ostrożności z uwagi na wysoką temperaturę pary.

## 11. Automatyczny generator pary

### 11.1 Opis

System „automatycznego generatora pary” umożliwia automatyczne podgrzewanie i spienianie mleka do zaprogramowanej temperatury.

Proces ten może być regulowany przyciskami (15) po lewej stronie na dole.

Są 4 możliwości wyboru:



Automatyczny generator pary, krótkie dozowanie.



Automatyczny generator pary, długie dozowanie.



Podgrzewanie.



Ręczne podawanie pary + spienianie.

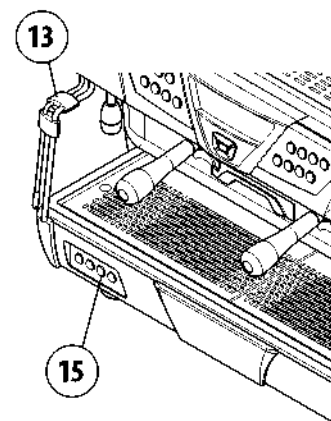

**!**  
 ● Przed użyciem pary w celu podgrzewania napojów lub spieniania mleka należy przeprowadzić jeden cykl „na sucho”, aby upuścić kondensat.

W celu optymalnego spieniania postępować zgodnie z następującymi prostymi zasadami:

- Podgrzewać jedynie taką ilość mleka, jaką chcemy spożyć; po podgrzaniu należy opróżnić dzbanek, mleko nie może być podgrzewane po raz drugi.
- Jedynie w przypadku zastosowania mleka o temperaturze 4°C automatyczny generator pary zagwarantuje zgodność zadanej temperatury mleka z faktyczną przy zachowaniu tolerancji  $\pm 3^{\circ}\text{C}$ .
- Po przekroczeniu ustawionej temperatury podawanie pary zostanie przerwane automatycznie. Aby nie doszło do przelania się piany, dzbanek z mlekiem należy napełniać jedynie do połowy.
- Stosować naczynie o pojemności 0,75 l lub 1 l i napełniać je do połowy mlekiem.
- Podgrzewać do temperatury maksymalnie 60 °C (zwrócić się do Obsługi Klienta).

### 11.2 Działanie automatycznego generatora pary

Sposób postępowania:

- Końcówki generatora pary (13) zanurzyć w napoju.
- Wcisnąć przycisk ( ) lub przycisk ( ), w zależności od ilości mleka w dzbanku;
- Odczekać do końca procesu;
- Wtedy mleko jest spienione i podgrzane do zadanej temperatury.
- Aby przerwać proces przedwcześnie, ponownie wcisnąć przycisk.
- W celu przedłużenia podawania pary przytrzymać wybrany przycisk.
- Aby zmienić konsystencję pianki mlecznej, należy użyć odpowiedniego regulatora (10). Jeśli obraca się go zgodnie z ruchem wskazówek zegara, konsystencja jest mniej gęsta, a jeśli się go obraca w kierunku przeciwnym - konsystencja jest bardziej gęsta.

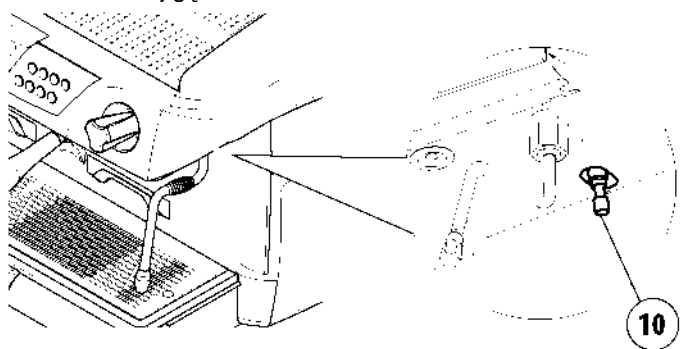

**!** Ustawienie spieniania automatycznego generatora pary dokonywane jest fabrycznie podczas odbioru końcowego urządzenia. Z tego względu ustawienie to należy zmieniać jedynie wtedy, gdy jest to rzeczywiście niezbędne.

### 11.3 Funkcja podgrzewania

Sposób postępowania:

- Końcówki generatora pary (13) zanurzyć w napoju.
- Wcisnąć przycisk.
- Odczekać do końca procesu;
- Po zakończonym procesie podawania mleko jest podgrzane do zaprogramowanej temperatury, ale nie jest spienione.
- Aby przerwać proces przedwcześnie, ponownie wcisnąć przycisk.
- W celu przedłużenia podawania pary przytrzymać wybrany przycisk.

### 11.4 Funkcja manualnego podawania pary

Za pomocą tej funkcji dysza automatycznego generatora pary może być używana jak normalna dysza parowa, której użytkownik może dowolnie używać w trybie manualnym.

Sposób postępowania:

- Końcówki generatora pary (13) zanurzyć w napoju.
- Wcisnąć przycisk.
- W celu przerwania podawania ponownie wcisnąć przycisk.

### 11.5 Automatyczne czyszczenie dyszy generatora pary.

Po 120 minutach bezczynności włącza się automatyczne czyszczenie dyszy, które trwa 15 sekund.

Na wyświetlaczu pokaże się komunikat: „CYKL CZYSZCZENIA PAROWEGO”.

Z dyszy wydostaje się minimalna ilość pary.

**i** System przewiduje timeout roboczy automatycznego generatora pary, trwający maksymalnie 4 minuty.

W celu dokonania zmiany temperatury automatycznego generatora pary lub rezygnacji z tego trybu należy wezwać techniczną Obsługę Klienta.

Aby utrzymać optymalną gotowość końcówek dysz parowych, zaleca się na zakończenie każdego użytkownika przeprowadzeniem krótkiego cyklu „na sucho”. Końcówki generatora pary czyścić regularnie ściereczką zwilżoną letnią wodą. W przypadku użytkownika automatycznego generowania pary należy zachować szczególne środki ostrożności z uwagi na wysoką temperaturę pary.

Gdy dysza generatora pary nie jest używana, nie może pozostać ona w mleku. W przypadku użytkownika automatycznego generowania pary należy zachować szczególne środki ostrożności z uwagi na wysoką temperaturę pary.

## 12. Oszczędzanie energii

Urządzenie jest wyposażone w oprogramowanie, które podczas przerw przełącza je w tryb standby, regulując funkcję nocnego trybu oszczędzania energii oraz inteligentne ustawienia temperatury.

Dzięki temu podczas przerw nocnych oszczędzana jest energia, a urządzenie w każdej chwili jest gotowe do szybkiego wznowienia eksploatacji.

Ponadto oprogramowanie zarządza energią w ten sposób, że moc rozdzielana jest tylko według potrzeb, przez co energia jest oszczędzana również w normalnym trybie roboczym. Jeśli tryb programowania to przewiduje, oprogramowanie wprowadza jeden lub kilka podzespołów automatycznie w tryb standby i zapewnia ich gotowość w pełnym zakresie w każdej chwili.

Powyższe informacje są wyświetlane w następujący sposób:

Wszystkie podzespoły są w trybie standby lub całe urządzenie (łącznie z bojlerem) przechodzi w tryb oszczędzania energii. Jeden lub kilka układów wylotowych znajduje się w trybie standby.



+ miganie przycisków –  
„PROG/STOP” przycisk  
„PROG/STOP” miga

Aby przywrócić dany układ elementów wylotowych do trybu roboczego, wcisnąć przycisk „PROG/STOP” na 3 sekundy. W ciągu 1–2 minut dany podzespół będzie w pełni gotowy do eksploatacji.

Gdy urządzenie znajduje się w „TRYBIE OSZCZĘDZANIA ENERGII”, aktywowany jest również bojler, a status „oszczędzania” energii zostaje zawieszony.

Aktywowane ponownie elementy układów wylotowych i bojler roboczy mogą do czasu kolejnego momentu przewidzianego do przejścia w tryb oszczędzania energii lub standby być eksploatowane w pełnym zakresie.

System wypełnia polecenia zgodnie z ustawieniami zaprogramowanego oszczędzania energii.

Aby zmienić parametry związane z aktywowaniem się „trybu oszczędzania energii”, należy skontaktować się z Technicznym Punktem Obsługi Klienta.

### 13. Odczyt danych i programowanie

#### 13.1 Tryb odczytu danych i programowania

Aby mieć dostęp do odczytu danych oraz do trybu programowania najważniejszych parametrów urządzenia, należy wcisnąć na co najmniej 5 sekund przycisk ENTER.

Wyświetlacz pokazuje następujące komunikaty:

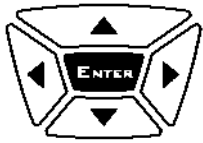

- 1 LICZNIK PRODUKTU
- 2 CIŚNIENIE W BOJLERZE
- 3 TEMP. PODGRZEWACZA FILŻANEK
- 4 USTAWIENIE ZEGARA

W celu wybrania odpowiedniego punktu wykorzystać przyciski (▲) i (▼).



- 1 LICZNIK PRODUKTU
- 2 CIŚNIENIE W BOJLERZE
- 3 TEMP. PODGRZEWACZA FILŻANEK
- 4 USTAWIENIE ZEGARA



W celu opuszczenia menu wcisnąć przycisk (◀) lub (▶)

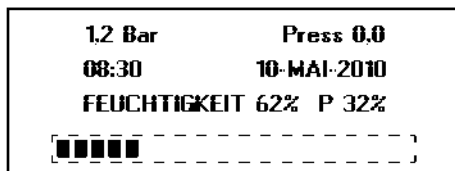

• Jeśli nie zostaną wprowadzone żadne dane, wyświetlacz powróci po 10 sekundach do menu głównego.

#### 13.2 Licznik

W tym miejscu może zostać wyświetlona ilość dokonanych wyborów (razem i osobno).

Przewinąć menu do punktu „1 LICZNIK PRODUKTU”;

- 1 LICZNIK PRODUKTU
- 2 CIŚNIENIE W BOJLERZE
- 3 TEMP. PODGRZEWACZA FILŻ
- 4 USTAWIENIE ZEGARA

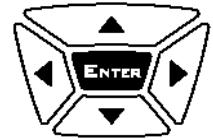

Potwierdzić wybór klawiszem ENTER. na wyświetlaczu pojawi się

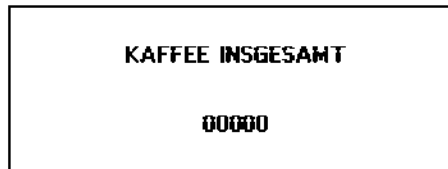

Ilość wszystkich wyborów dokonanych przez urządzenie.

Aby wyświetlić liczbę uruchomień poszczególnych dysz, należy wcisnąć odpowiednie przyciski.

Wybrany przycisk zaczyna migać, a na wyświetlaczu pokazuje się liczbę dokonanych wyborów.

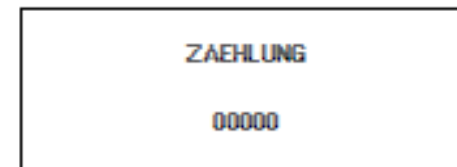
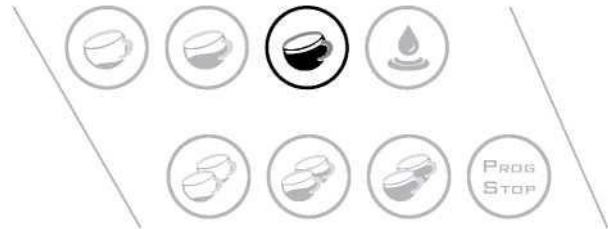

Liczba wyborów kawy/herbaty, dokonanych na urządzeniu.

### 13.3 Ustawienie ciśnienia roboczego bojlera

Tutaj można zmienić ciśnienie w bojlerze roboczym (gorąca woda/para).

Przewinąć menu do punkt "2 CIŚNIENIE BOJLERA";

- 1 LICZNIK PRODUKTU
- 2 CIŚNIENIE W BOJLERZE
- 3 TEMP. PODGRZEWACZA FILŻAN
- 4 USTAWIANIE ZEGARA

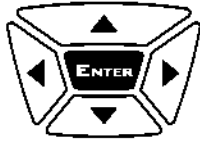

Potwierdzić wybór klawiszem ENTER, na wyświetlaczu pojawi się następujący komunikat:



CIŚNIENIE W BOJLERZE 1,2 bar

Wartość ciśnienia miga.

Aby ją zmienić (od 0 do 1,4 bar), należy wcisnąć przycisk (▲) lub przycisk (▼).

W celu potwierdzenia lub opuszczenia ustawienia należy wcisnąć przycisk ENTER.

- 1 LICZNIK PRODUKTU
- 2 CIŚNIENIE W BOJLERZE
- 3 TEMP. PODGRZEWACZA FILŻ
- 4 USTAWIANIE ZEGARA

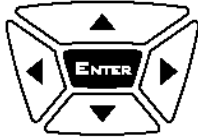

### 13.4 Ustawianie podgrzewacza filiżanek

Dzięki temu menu można regulować temperaturę podgrzewacza filiżanek lub też wyłączać podgrzewanie.

Przewinąć menu do punkt „3 TEMPER. PODGRZEWACZA FILŻANEK”;

- 1 LICZNIK PRODUKTU
- 2 CIŚNIENIE W BOJLERZE
- 3 TEMP. PODGRZEWACZA FILŻA
- 4 USTAWIANIE ZEGARA



Potwierdzić wybór klawiszem ENTER, na wyświetlaczu pojawi się następujący komunikat:



TEMP. PODGRZEWACZA FILŻANEK  
85 .C

Wartość temperatury miga.

Aby ją zmienić (od 70 do 114), należy wcisnąć przycisk (▲) lub przycisk (▼).

W celu potwierdzenia lub opuszczenia ustawienia należy wcisnąć przycisk ENTER.

- 5 LICZNIK PRODUKTU
- 6 CIŚNIENIE W BOJLERZE
- 7 TEMP. PODGRZEWACZA FIL
- 8 USTAWIANIE ZEGARA



Podając temperaturę powyżej 114°C, ujrzymy na wyświetlaczu komunikat PODGRZEWACZ FILIŻANEK ON, a podgrzewacz aktywuje się w trybie ciągłym.

Aby wyłączyć podgrzewacz filiżanek, podać temperaturę poniżej 70 °C. Na wyświetlaczu pojawi się komunikat PODGRZEWACZ FILIŻANEK ---. W ten sposób można go dezaktywować.

Informacje na temat włączania i wyłączania podgrzewacza filiżanek znajdują się w rozdziale 8.2.

### 13.5 Ustawianie daty i zegara

Tutaj można ustawiać godzinę i datę, prezentowaną na wyświetlaczu urządzenia.

Przewinąć menu do punktu „4 USTAWIANIE ZEGARA”:

- 1 LICZNIK PRODUKTU
- 2 CIŚNIENIE W BOJLERZE
- 3 TEMP. PODGRZEWACZA FILŻA
- 4 USTAWIANIE ZEGARA



Potwierdzić wybór klawiszem ENTER, na wyświetlaczu pojawi się następujący komunikat:

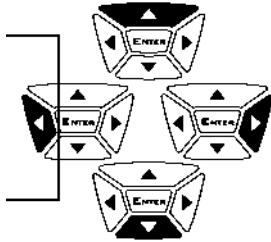

USTAWIANIE ZEGARA  
G:M DD-MM-RR D AUTO

Zmieniana wartość miga.

Aby ją zmienić, należy wcisnąć przycisk (▲) lub przycisk (▼).

Aby przejść do kolejnego lub do poprzedniego parametru, należy wcisnąć przycisk (▲) lub przycisk (▼) i powtórzyć proces związany ze zmianą.

W celu potwierdzenia lub opuszczenia menu wcisnąć przycisk ENTER.

- 5 LICZNIK PRODUKTU
- 6 CIŚNIENIE W BOJLERZE
- 7 TEMP. PODGRZEWACZA F
- 8 USTAWIANIE ZEGARA



GG	Godzina		
MM	Minuty		
DD	Dzień	1	Poniedziałek
MM	Miesiąc	2	Wtorek
RRRR	Rok	3	Środa
D	Dzień tygodnia	→ 4	Czwartek
		5	Piątek
		6	Sobota
		7	Niedziela

TRYB Zegar przestawia się automatycznie z czasu letniego AUTOMATY na zimowy i odwrotnie.

CZNY Zmiana czasu letniego na zimowy i odwrotnie nie wpływa na ustalony plan.

TRYB  
MANUALNY

### 14. Osprzęt

#### 14.1 Zmiękczac

W wodzie sieciowej znajdują się sole nierozpuszczalne, odpowiedzialne za tworzenie się osadów wapiennych w bojlerze i innych częściach urządzenia. Zmiękczac umożliwia usuwanie lub wyraźną redukcję tych soli mineralnych. Zmiękczac na bazie żywicy posiada zdolność filtrowania wapnia z wody. Granulat nasyci się po jakimś czasie i musi zostać zregenerowany za pomocą gruboziarnistej soli (NaCl, chlorek sodu) lub za pomocą innej soli nadającej się do regeneracji zmiękczacza. Bardzo istotne jest przeprowadzanie regeneracji zmiękczacza po upływie przewidzianego okresu. Regeneracja musi być przeprowadzana co 15 dni. W rejonach, w których występuje bardzo twarda woda, regeneracja musi być przeprowadzana w krótszych odstępach czasu. To samo dotyczy sytuacji, w których do przygotowania herbaty lub innego napoju potrzebne są duże ilości gorącej wody.

Regeneracja zmiękczacza

Sposób postępowania:

- Dźwignie (B) i (E) przestawić z lewej na prawą stronę;
- Zdjąć pokrywę po odkręceniu gałki (A);
- Upuścić tyle wody z rurki (C), ile potrzeba miejsca na sól zgodnie z wymaganiami danego modelu (patrz tabela na następnej stronie);
- Uszczelkę znajdującą się na pokrywie oczyścić z ewentualnych resztek soli lub żywicy.
- Pokrywę zamocować ponownie, gałkę (A) przykręcić znów stabilnie, dźwignię (B) przestawić z prawej na lewą stronę.
- Upuścić słoną wodę z rurki (D), do momentu gdy woda nie będzie zawierać soli (około 30–60 minut); sól umożliwia eliminację osadów soli mineralnych;
- Dźwignię (zmiękczac) pociągnąć z prawej na lewą stronę do pozycji wyjściowej.

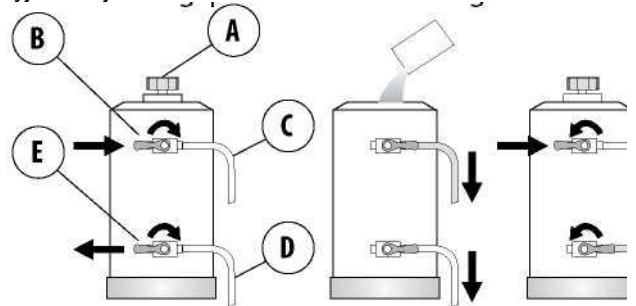

---

Legenda

---

**!** Osady wapienne w obwodzie wody i w bojlerze utrudniają wymianę ciepła i w związku z tym niezakłóconą eksploatację. Obecność kamienia w bojlerze może prowadzić do długich okresów przestoju urządzenia, a w każdym razie prowadzi do wygaśnięcia gwarancji, gdyż sytuacja taka oznacza, że zaniedbano czynności związane z czyszczeniem układu.

Aby utrzymać funkcjonalność zmiękczacza, a co za tym idzie również urządzenia, należy przeprowadzać w regularnych odstępach czasu regenerację zmiękczacza. Poniższa tabela obrazuje wartości ilości zmiękczonej wody w poszczególnych jednostkach w zależności od twardości wody:

- °f: francuskie stopnie twardości
- °d: niemiecki stopień = 1,8 °f
- mg CaCO<sub>3</sub>

Szczegóły związane z instalacją, uruchamianiem i regeneracją zmiękczacza znajdują się w odpowiednich instrukcjach w niniejszym dokumencie.

Ilość zmiękczonej wody w zależności od stopnia twardości

°f	30	40	60	80	
°d	16,5	22	33	44	Sól
mg CaCO <sub>3</sub>	30	40	60	80	
8 litrów	1000 l	900 l	700 l	500 l	1,0 kg
12 litrów	1500 l	1350 l	1050 l	750 l	1,5 kg
16 litrów	2100 l	1800 l	1400 l	1000 l	2,0 kg

Model zmiękczacza	Ilość soli
8 litrów	1,0 kg
12 litrów	1,5 kg
16 litrów	2,0 kg

Wskazówka związana z regeneracją

Jeśli podczas programowania wybrano tę funkcję, system zlicza zużytą przez urządzenie wodę i komunikuje na wyświetlaczu w momencie przekroczenia przewidzianej ilości, że zbliża się regeneracja (migający tekst „REGENERACJA ZMIĘKCZACZA”). Po regeneracji należy cofnąć licznik.

**I** Cofnięcie licznika musi być wykonane przez wykwalifikowany personel.

#### 14.2 Dysza spieniacza mleka

Dysza spieniacza mleka pozwala na spienianie i podgrzewanie mleka.

- Rurkę (A) zanurzyć w mleku, tak by dysza była całkowicie zakryta.
- Obrócić zawór pary (B) w kierunku przeciwnym do ruchu wskazówek zegara;
- Odczekać do podgrzania i spienienia mleka.
- Po osiągnięciu żądanej temperatury i spienienia pokrętko regulacji pary (B) obrócić zgodnie z kierunkiem wskazówek zegara.

Aby zmienić parametry spieniania mleka: odkręcić pokrywę (C) regulatora i dokonać regulacji za pomocą śruby (D): W celu zwiększenia stopnia spienienia należy obracać śrubę w kierunku przeciwnym do ruchu wskazówek zegara, a żeby zmniejszyć stopień spienienia – zgodnie z ruchem wskazówek zegara.

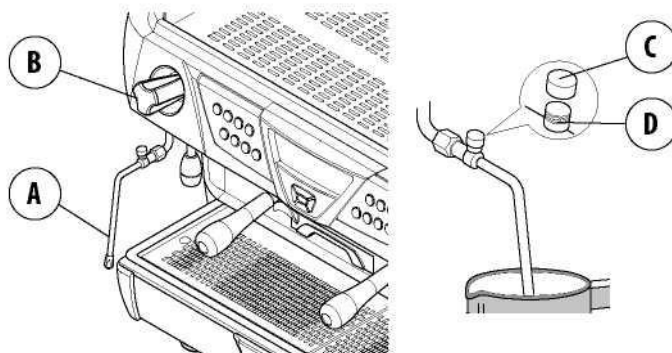

### 14.3 Zaparzacz cappuccino

- Zanurzyć rurkę ssącą w mleku.
- Ustawić dzbanek pod wylotem zaparzacza cappuccino.
- Zaworek pary obrócić zgodnie z kierunkiem wskazówek zegara, po osiągnięciu żądanej ilości zamknąć zaworek.
- Wlać spienione mleko do filiżanek z kawą.

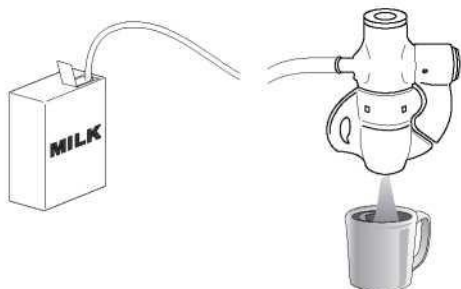

**i** Unieść dźwignię zaparzacza cappuccino (Z) do góry, aby spowodować podanie ciepłego mleka bez piany. W celu osiągnięcia lepszego efektu zaleca się spienianie mleka nie bezpośrednio w filiżance, lecz w dzbanku, i zalanie kawy spienionym mlekiem. Zaparzacz cappuccino powinien być przez cały czas utrzymywany w czystości zgodnie z opisem w rozdziale „Czyszczenie”.

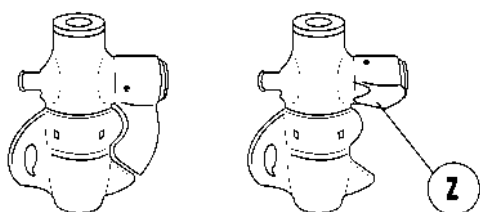

### Czyszczenie

Zaparzacz cappuccino należy czyścić z najwyższą ostrożnością, zgodnie z poniższym opisem:

- Pierwsze płukanie przeprowadzić po zanurzeniu rurki ssącej w wodzie i uruchomieniu na kilka sekund dyszy wylotowej;
- Obrócić pokrętko (X) o 90° do pozycji B (zamknięcie wylotu mleka);
- Przytrzymać w tym czasie rurkę zasysającą mleko w powietrzu i zainicjować proces podawania pary (tryb pracy „na sucho” zaparzacza cappuccino)
- Odczekać ok. 20 sekund, aż zaparzacza cappuccino zostanie wyczyszczony i poddany sterylizacji;
- Odciąć dopływ pary, a pokrętko ponownie ustawić w pozycji A;
- Jeśli otwór elementu zasysającego powietrze (Y) jest zapchany, należy go przeczyścić za pomocą szpilki.

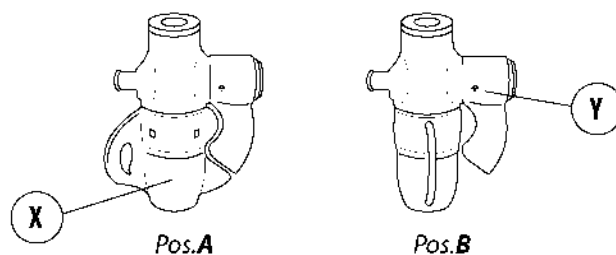

**!** Czyszczenie zaparzacza cappuccino zaleca się po każdym cyklu jego pracy ciągłej, tak aby uniknąć zakłóceń w eksploatacji i zagwarantować całkowitą higienę układu.

### 15. Płukanie układów wylotowych

Jeśli zostało to przewidziane w programowaniu, urządzenie zażąda automatycznie płukania elementów układu wylotowego.

Uwaga: w trakcie tej fazy nie jest możliwe przeprowadzenie żadnego wyboru.

Postępować zgodnie ze wskazówkami prezentowanymi na wyświetlaczu:

**PŁUKANIE ELEMENTÓW UKŁADÓW WYLOTOWYCH  
WCISNAĆ PRZYCISK PROG/STOP**

- Zastosować atrapę filtra;
- Umieścić tabletkę czyszczącą w filtrze.
- Zamocować uchwyt filtra w obszarze wylotowym 1;
- Aby uruchomić płukanie, należy wcisnąć przycisk „PROG/STOP”
- Wyświetlacz pokazuje zamiennie następujące komunikaty:



- Odczekać do zakończenia cyklu s płukania, aż wyświetlacz pokaże następujące komunikaty:



- Zdjąć uchwyt filtra z układu wylotowego 1 i wcisnąć przycisk „PROG/STOP”.
- Odczekać do zakończenia cyklu s płukania (ok. 30 sekund), aż wyświetlacz pokaże następujące komunikaty:



- Na zakończenie cyklu s płukania wyświetlacz pokazuje następujące komunikaty:



Płukanie pozostałych grup elementów wylotowych należy przeprowadzać zgodnie z powyższym opisem.

W miarę potrzeb można przyspieszyć zapytanie o proces płukania. W tym celu należy przytrzymać 5 sekund przycisk (◀) selektora programowania.

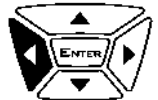

**I** Procesy płukania mogą być przeprowadzane jednocześnie na kilku grupach elementów wylotowych. Aby opuścić tryb płukania, wszystkie procesy płukania muszą być zakończone.

### 16. Przeglądy i czyszczenie

#### 16.1 Przeglądy i konserwacja

Aby utrzymać niezawodne działanie i bezpieczeństwo użytkownika urządzenia przez dłuższy czas, konieczne jest wykonywanie kilku czynności serwisowych. Zasadniczo urządzenie powinno być poddawane co najmniej raz na rok ogólnej kontroli ze strony Obsługi Klienta.

**!** Przed wykonaniem prac serwisowych należy odciąć zasilanie elektryczne oraz zamknąć instalację wodną i gazową, a następnie odczekać do wystudzenia urządzenia. Stosować odpowiednie rękawice.

### 16.2 Czyszczenie

W celu optymalnej higieny i utrzymania skuteczności urządzenia wymagane są proste czynności związane z czyszczeniem elementów funkcyjnych i osprzętu oraz obudowy zewnętrznej. Podane tutaj instrukcje dotyczą normalnej eksploatacji ekspresu. Ciągłe używanie urządzenia wymaga również częstszego czyszczenia. Przed czyszczeniem urządzenia należy je wyłączyć i odczekać do wystudzenia.

Przeglądy	Codziennie	Co tydzień	Co miesiąc
<b>URZĄDZENIE</b> <ul style="list-style-type: none"> <li>Skontrolować na wyświetlaczu ciśnienie pompy. Pokazywana wartość musi wynosić ok. 8–9 bar.</li> <li>Kontrolować ciśnienie bojlera za pomocą wartości wskazanej na wyświetlaczu, musi on wskazywać zaprogramowaną wartość.</li> <li>W przypadku usterek skontaktować się z Technicznym Punktem Obsługi Klienta.</li> </ul>	X		
<b>FILTR I UCHWYT FILTRA</b> <ul style="list-style-type: none"> <li>Kontrolować stopień zużycia filtrów, sprawdzać, czy do filiżanki nie przedostają się fusy. W razie konieczności wymienić filtr.</li> </ul>		X	
<b>DOZOWANIE MIELENIA</b> <ul style="list-style-type: none"> <li>Kontrolować dozowanie zmielonej kawy, porcja powinna ważyć 6–7 g, ewentualnie należy ustawić ilość.</li> <li>Zawsze należy kontrolować stopień zmielenia. W razie potrzeby należy dokonać jego zmian.</li> <li>Kontrolować stan zużycia aparatu mielącego: poszczególne jego elementy muszą być wymieniane, gdy w zmielonej kawie znajduje się zbyt dużo niezmielonego proszku.</li> </ul>		X	
<b>ZMIĘKCZACZ</b> <ul style="list-style-type: none"> <li>Przeprowadzić regenerację zmiękczacza (w przypadku wersji z manualnym zmiękczaczem).</li> <li>Skontrolować, czy w zbiorniku znajduje się sól (w przypadku wersji z automatycznym zmiękczaczem).</li> </ul>		X	

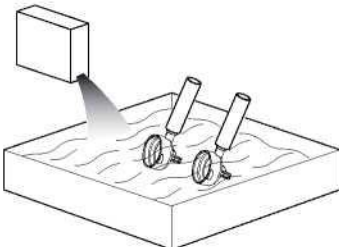
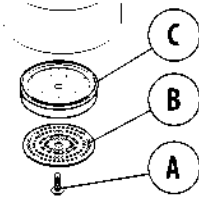
Czyszczenie	Codziennie	Co tydzień	Co miesiąc
<b>ZAPARZACZ CAPPUCCINO</b> Czyszczenie podejmować kilka razy dziennie, zwłaszcza w przypadku trybu ciągłego pracy, zgodnie z rozdziałem «Cappuccino».	XXX		
<b>FILTR I UCHWYT FILTRA</b> Uchwyt filtra należy czyścić codziennie. W tym celu należy go wkładać na całą noc do ciepłej wody, aby mógł rozpuścić się cały tłusty osad z kawy. Następnie całość należy spłukać zimną wodą. Raz w tygodniu należy przeprowadzić podobne płukanie przez 10 minut przy użyciu ciepłej wody i specjalnego detergentu. Jeśli uchwyty filtra nie będą czyszczone, pogorszy się jakość podawanej kawy oraz jakość eksploatacji uchwytu. Uwaga: w wodzie zanurzać tylko miseczkę uchwytu na filtr. Nie wkładać rączki uchwytu do wody.	X		
			
<b>DYSZA PAROWA - DYSZA SPIENIACZA MLEKA - AUTOMATYCZNY GENERATOR PARY</b> Końcówki rurki czyścić regularnie ściereczką zwilżoną letnią wodą.	X		
<b>SPIENIACZ I UCHWYT SPIENIACZA</b> Poluzować śrubę (1) i zdjąć spieniacz (B) oraz jego chwyt (C) z układu elementów wylotowych. Spłukiwać ciepłą wodą.		X	
			

**!** Gdyby usunięcie usterki nie było możliwe, należy wyłączyć urządzenie i wezwać personel techniczny Obsługi Klienta. Nie podejmować prób naprawy urządzenia. Odkamienianie urządzenia może być przeprowadzane jedynie przez specjalistów, gdyż podczas wykonywanych przez niego czynności mogą być uwalniane substancje szkodliwe dla środków spożywczych.

Czyszczenie	Codziennie	Co tydzień	Co miesiąc
<p>DYSZA PAROWA - DYSZA SPIENIACZA MLEKA - AUTOMATYCZNY GENERATOR PARY</p> <p>Kontrolować i czyścić końcówki dysz. Przekłuwać otwory wylotowe niewielką szpilką. Dysze należy czyścić przynajmniej raz na tydzień:</p> <ul style="list-style-type: none"> <li>Dyszę zanurzyć zgodnie z informacjami producenta w dzbanku z wodą i specjalnym środkiem;</li> <li>Roztwór podgrzać parą z dyszy;</li> <li>Pozostawić dyszę 5 minut w roztworze, aby środek podczas wystudzenia mógł dotrzeć do wnętrza dyszy i odpowiednio zadziałać;</li> <li>Proces powtórzyć 2–3 razy, aż do momentu, w którym podczas kolejnego podawania nie wydostają się resztki mleka.</li> </ul>			X
<p>OBUDOWA</p> <p>Płyty obudowy czyścić ściereczką zwilżoną letnią wodą. Unikać stosowania trących środków czyszczących, mogących powodować zdrapania na powierzchni obudowy. Zdjąć miseczkę i kratkę okapową i splukać w ciepłej wodzie. Podczas czyszczenia zwracać uwagę na krawędzie i ww. elementy.</p>	X		
<p>UKŁAD ELEMENTÓW WYLOTOWYCH</p> <p>Płukanie elementów poszczególnych układów wylotowych należy podejmować zgodnie z opisem z rozdziału „Płukanie elementów” oraz zgodnie z poniższymi wskazówkami:</p> <ul style="list-style-type: none"> <li>Zastosować atrapę uchwytu filtra;</li> <li>Włączyć płyn czyszczący do atrapy filtra i zamontować uchwyt na filtr w układzie elementów wylotowych;</li> <li>Przeprowadzić kilka cykli podawania do momentu, w którym z urządzenia będzie wydostawać się czysta woda;</li> <li>Zdjąć uchwyt filtra z układu wylotowego i przeprowadzić przynajmniej jeden cykl podania pary, aby usunąć resztki detergentu.</li> </ul> <p>DOZOWANIE MIELENIA</p> <p>Lejek i dozownik układu dozująco-mielącego należy czyścić wewnątrz i na zewnątrz ściereczką zwilżoną letnią wodą.</p>	X		



Podczas prac zawsze należy stosować idealnie czyste i sterylne ściereczki. Aby eksploatacja urządzenia przebiegała bezusterkowo i aby zachować odpowiednią higienę urządzenia, przestrzegać wskazówek związanych z trybami czyszczenia i stosować odpowiednie do tego produkty. Nie zanurzać urządzenia w wodzie. Nigdy nie stosować środków alkalicznych, alkoholu i substancji agresywnych. Odkamienianie urządzenia może być przeprowadzane jedynie przez specjalistów. Elementy dotknięte kamieniem wyciągać w ten sposób, aby odłamki osadu nie dostały się do obiegu. Stosowane produkty/środki czyszczące muszą nadawać się do tego celu i nie mogą się dostać do obwodu z wodą.  
Czyszczenie nie może być przeprowadzane przez dzieci bez odpowiedniego nadzoru.  
Nie używać w obrębie urządzenia płynów lub strumieni wody.

16.3 Zaprogramowane wezwanie Obsługi Klienta

Funkcja wzywania Serwisu do urządzenia polega na wskazówce informującej, że zbliża się zaprogramowany termin kolejnego przeglądu.  
Komunikat informujący o konieczności wezwania Obsługi Klienta zostaje wyświetlony, gdy zostają osiągnięte ustawione przez serwisanta wartości graniczne cykli podawania kawy i herbaty oraz wartości związane z napełnieniem bojlera lub gdy zostaje przekroczona ustalona ilość dni od zainstalowania urządzenia.  
Wszystkie komunikaty alarmów będą migać na wyświetlaczu w trybie wybierania i programowania przez 10 sekund na każdą minutę.  
Alarmy informujące o osiągnięciu i przekroczeniu wartości granicznej nie mają wpływu na eksploatację urządzenia.  
Alarmy mogą być w każdej chwili wykasowane przez serwisanta (również przed wyświetleniem komunikatu alarmowego).  
Podczas eksploatacji urządzenia zwiększa się wartość rejestrowana przez licznik cykli, jak i licznik czasu upływającego od instalacji urządzenia.  
Gdy ilość przeprowadzonych cykli w porównaniu z zaprogramowaną wartością graniczną „A” wynosi poniżej 1000, pojawia się przykład komunikatu pokazany z boku.

OBSŁUGA KLIENTA -A-  
BRAK CYKLI 0999 WEZWAĆ  
OBSŁUGĘ KLIENTA

Po osiągnięciu wartości granicznej „A”, komunikat zmienia się w następujący sposób:

KUNDENDIENST -A-  
GRENZE ERREICHT  
KUNDENDIENST RUFEN

Jeśli nie zostanie podjęte żadne działanie serwisowe, powyższy komunikat alarmowy pozostanie do momentu osiągnięcia kolejnej wartości granicznej „B”:

KUNDENDIENST -B-  
ZYKLEN FEHLEN 1000  
KUNDENDIENST RUFEN

Po osiągnięciu wartości granicznej „B”, komunikat zmienia się w następujący sposób:

KUNDENDIENST -B-  
GRENZE ERREICHT  
KUNDENDIENST RUFEN  
KUNDENDIENST -C-

Jeśli nie zostanie podjęte żadne działanie serwisowe, powyższy komunikat alarmowy pozostanie do momentu osiągnięcia kolejnej wartości granicznej „C”:

KUNDENDIENST -C-  
ZYKLEN FEHLEN 1000  
KUNDENDIENST RUFEN

Po osiągnięciu wartości granicznej „C”, komunikat zmienia się w następujący sposób:

KUNDENDIENST -C-  
GRENZE ERREICHT  
KUNDENDIENST RUFEN

System operacyjny porównuje również datę instalacji urządzenia (lub ostatniego działania serwisowego) z datą komunikatu oznaczającego konieczność wezwania serwisu.

Na dwa tygodnie przed osiągnięciem zaprogramowanej wartości granicznej na wyświetlaczu pojawi się następujący komunikat:

GESAMTZYKL. : WWWWWW  
TAGE 15 FEHLEN  
KUNDENDIENST RUFEN

Po osiągnięciu daty oznaczającej konieczność wezwania serwisu na wyświetlaczu pojawi się następujący komunikat:

GESAMTZYKL. : WWWWWW  
GRENZE ERREICHT  
KUNDENDIENST RUFEN

**i** W celu zaprogramowania alarmów należy porozumieć się z Obsługą Klienta.

16.4 Kontrola stanu zużycia aparatu mielącego  
Jeśli ta funkcja została aktywowana, na wyświetlaczu zostanie wyświetlony komunikat, informujący użytkownika o konieczności wymiany aparatu mielącego.

Komunikat pojawi się, gdy ilość zużytej kawy w kg osiągnie zaprogramowaną granicę.

Migający komunikat będzie widoczny przez 10 sekund na minutę w trybie oczekiwania na wybór lub programowanie.

Alarm oznaczający osiągnięci

przekroczenie wartości granicznej nie wpływa negatywnie na eksploatację urządzenia.

Liczniki mogą być w każdej chwili wykasowane przez serwisanta (również przed wyświetleniem komunikatu alarmowego).

W celu zaprogramowania skontaktować się z Technicznym Punktem Obsługi Klienta.

0,7 Bar	Press 3,5
8:30	14-MAI-2010
FEUCHTIGKEIT 38%	P 85%
MAHLSCH. ANDERUNG	



System działa tylko wtedy, gdy urządzenie jest połączone z układem mielącym.

17. Porady związane z przygotowaniem pysznej kawy  
Dla dobrej jakości kawy znaczenie ma stopień twardości wody, która powinna wynosić 4-5 °f (stopień francuski). Jeśli twardość wody ma wyższą wartość, powinien być zastosowany filtr lub zmiękcacz wody.

Zmiękcacz nie powinien być stosowany, gdy twardość wody ma wartość poniżej 4 °f.

Jeśli posmak chloru w wodzie jest bardzo silny, należy zainstalować specjalny filtr.

Nie zaleca się trzymania w zapasie dużej ilości kawy ziarnistej i mielenia dużej ilości kawy: napęlić dozownik i zużyć w miarę możliwości jego zawartość w ciągu jednego dnia; nie kupować kawy mielonej, gdyż szybko traci ona smak.

Po dłuższym postoju urządzenia (2–3 godziny) należy przeprowadzić kilka cykli „na sucho”.

Regularnie podejmować prace związane z czyszczeniem i konserwacją urządzenia.

Po zamontowaniu uchwytu filtra w układzie elementów wylotowych, jak najszybciej zainicjować cykl podawania.

W przypadku zmiany rodzaju kawy w celu ustawienia temperatury wody oraz parametrów mielenia należy się zwrócić do Obsługi Klienta.

Mielenie kawy ustawiać według stopnia wilgotności pomieszczenia.

#### 18. Zestawienie zagrożeń

W niniejszym rozdziale opisane zostały poszczególne zagrożenia, z którymi musi się liczyć użytkownik, jeśli nie będzie przestrzegał specjalnych zasad bezpieczeństwa (podanych w niniejszej instrukcji obsługi).

Urządzenie musi być podłączone do skutecznego układu uziemiającego.

Jeśli tak się nie stanie, urządzenie może stanowić źródło zagrożenia, ponieważ ewentualne straty prądu nie będą mogły być wyładowane poprzez uziemienie.

Nie stosować bieżącej wody do czyszczenia.

Użycie bezpośredniego strumienia wody na urządzenie może doprowadzić do poważnego uszkodzenia elementów elektrycznych. Nigdy nie należy używać strumienia wody do mycia jakichkolwiek elementów urządzenia.

Nie dotykać układu dysz wylotowych

Wysoka temperatura układu wylotowego może powodować oparzenia. Unikać kontaktu układu elementów wylotowych z dłońmi i innymi częściami ciała.

Zwracać uwagę na dysze parowe i dysze wylotowe z ciepłą wodą

Dysze parowe i wodne podgrzewają się podczas eksploatacji urządzenia do wysokiej temperatury i stanowią potencjalne zagrożenie.

Z tymi częściami należy postępować ostrożnie. Nie kierować nigdy strumienia pary lub gorącej wody bezpośrednio na części ciała.

Nie podejmować działań, gdy urządzenie jest pod napięciem.

Przed podjęciem jakiegokolwiek ingerencji w urządzeniu, musi ono zostać wyłączone za pomocą głównego wyłącznika sieciowego, a jeszcze lepiej poprzez odłączenie kabla zasilającego od sieci.

Nigdy nie demontować ścianek zewnętrznych urządzenia,

gdy jest ono podłączone do napięcia.

W przypadku, gdy urządzenie nie jest używane, należy je odłączyć od zasilania elektrycznego poprzez wyciągnięcie wtyczki z gniazdka, odciąć dopływ wody z instalacji sieciowej oraz odwodnić urządzenie.

W celu odłączenia układów zasilania elektrycznego i hydraulicznego oraz odwodnienia układu należy się zwrócić do wykwalifikowanego personelu.

Nie podejmować żadnych prac na instalacji wodnej, przed jej opróżnieniem.

Należy unikać wszelkich ingerencji w instalację wodną i należąco do niej bojler, jeśli znajduje się w nich woda lub jeśli układ jest pod ciśnieniem. Instalacja musi zostać zatem najpierw odwodniona, przy czym zawór instalacji wodnej należy zamknąć, a potem należy uruchomić instalację wylotową na sucho.

Wyłączyć urządzenie i otworzyć wszystkie zawory pary i wody.

Gdy wskaźnik ciśnienia znajduje się na zerze, należy odwodnić bojler poprzez całkowite otwarcie zaworu znajdującego się w dolnej części bojlera.

Jeśli ww. procedura nie zostanie ściśle zachowana, otwarcie części instalacji wodnej może doprowadzić do nagłego wycieku gorącej wody pod ciśnieniem.

Nieprzestrzeganie powyższych zasad może stanowić poważne zagrożenie dla osób i zwierząt oraz prowadzić do uszkodzenia urządzenia.

Nie ingerować w układ elektroniczny urządzenia, dopóki jest ono pod napięciem.

Przed każdą ingerencją urządzenie należy całkowicie wyłączyć i odciąć dopływ prądu z sieci.

## 19. Wskazania wyświetlacza

### GR.# ODPŁYW, SZYBKO ZREDUKOWAĆ STOPIEŃ ZMIELENIA

- Grube mielenie: zmniejszyć ziarnistość mielenia.
- Zbyt mała porcja kawy: ustawić porcję dozowania mielenia.
- Zastosowana kawa jest za stara: zastosować świeżo zmieloną kawę.
- Wilgotność powietrza w pomieszczeniu niższa niż zazwyczaj: obniżyć nieco ziarnistość.

### GR.# ODPŁYW, POWOLI ZWIĘKSZAĆ STOPIEŃ ZMIELENIA

- Drobne mielenie: zwiększyć ziarnistość mielenia
- Zbyt duża porcja kawy: ustawić porcję dozowania mielenia.
- Wilgotność powietrza w pomieszczeniu wyższa niż zazwyczaj: zwiększyć nieco ziarnistość.
- Obwód wody zapchany: wezwać Techniczną Obsługę Klienta

### PŁUKANIE ELEMENTÓW UKŁADÓW WYLOTOWYCH

- Wymagane czyszczenie elementów, zgodnie z opisem z rozdz. 15.

### TRYB OSZCZĘDZANIA ENERGII

#### + miganie przycisków PROG/STOP

- Wszystkie podzespoły są w trybie standby lub całe urządzenie (łącznie z bojlerem) przechodzi w tryb oszczędzania energii.

#### OFF

- Automatyczne wyłączanie urządzenia

Przycisk STOP/PROG ciągle podświetlony.

- Układ elementów wylotowych wyłączony

Przycisk „PROG/STOP” miga.

- Co najmniej jeden z układów wylotowych znajduje się w trybie standby.



W przypadku komunikatów brzmiących inaczej niż powyżej lub w przypadku uszkodzenia urządzenia należy wyłączyć urządzenie i wezwać techniczną Obsługę Klienta. Naprawy przeprowadzane przez nieuprawniony personel nie tylko obniżają bezpieczeństwo urządzenia, lecz również mogą prowadzić do poważnych uszkodzeń urządzenia i wygaśnięcia gwarancji.

CMA MACCHINE PER CAFFÈ S.r.l.  
Via Condotti Bardini, 1 - 31058 SUSEGANA (TV) – ITALY  
Tel. +39.0438.6615 - Faks +39.0438.60657  
[www.astoria.com](http://www.astoria.com) - [info@astoria.com](mailto:info@astoria.com)  
Cod. 02000221 - Rev. 07 - 03/2016